

# News

14-17 JUIN 2016  
PALEXPO, GENEVE  
STAND K21



**25**  
ANNIVERSARY

**B**  
**BERGEON**  
Depuis 1791

**B**BENCH  
SWISS MADE



**N° 7550**

1460 x 760 x 920 - 1340 mm

**+** swiss made

### Etabli d'horloger industriel

Structure du châssis en mécano-soudé, caréné et surélevé, permettant un nettoyage aisé du sol.  
4 colonnes de levage électriques avec hauteurs programmables.

Force de levage permettant l'intégration d'un flux laminaire sur le plateau en lamellé collé hêtre.  
Accoudoirs avec système de réglage 3D dernière génération.

Goulotte avec trappe pour passage des énergies.  
Possibilité de monter une ou deux layettes en option.

### Industrieller Uhrmachertisch

Der Aufbau des Rahmens mechanisch geschweisst, stromlinienförmig und hochliegend, für eine vereinfachte Bodenreinigung.

4 elektrische Hubsäulen mit programmierbaren Höheneinstellungen.

Hebekraft, welche die Integration einer Sterilbank erlaubt, auf der aus BS-Holz aus Buche bestehende Tischplatte.

Armlehnen mit 3D-Positionseinstellsystem der neuesten Generation.

Leitungskanal mit Luke für Kabel.

Möglichkeit ein bis zwei Schubladenschränke anzubauen.

### Industrial work bench for watchmaker

Machine welded, streamlined and elevated frame structure allowing an easy floor cleaning.

4 electric lifting columns with programmable heights.  
Lifting force which enables the integration of a laminar flow on the laminated beech wood bench.

Armrests with a latest generation 3D flexible system.  
Integrated rail with a hatch for the electric leads.

Possibility to fit one or two drawers as a complementary option.

### Mesa de relojero industrial

Estructura del chasis en mécano-soldado, carenado y sobrealzado, permitiendo una limpieza fácil del suelo.

4 columnas de elevación eléctrica con alturas programables y esa fuerza de elevación permite la integración de un flujo laminar sobre la mesa de haya laminada.

Apoyabrazos con sistema de réglage 3D última generación.

Chute con espacio para el paso de las energías.  
Posibilidad de montar uno o dos muebles en opción.



N° 7864-FL

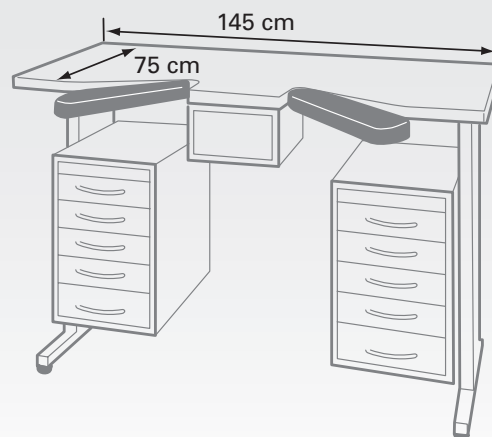

### Etabli d'horloger

Etabli réglable en hauteur à l'aide d'une manivelle composé de layettes de 4 et 5 tiroirs. Plateau en hêtre permettant de parfaitement disposer et fixer le flux laminaire réf. 7866. Accoudoirs en similicuir réglable en "2D".

### Uhrmacherwerkstisch

Mittels Kurbelsystem höhenverstellbarer Werkstisch bestehend aus Schubladenstöcke von 4 und 5 Schubladen. Arbeitsplateau aus Buche, ermöglicht perfekt eine laminare Luftströmung Ref. 7866 zu befestigen. Kunstleder Armstützen in "2D" verstellbar.

### Watchmaker bench

Bench with adjustable height through a crank system, composed of cabinets with 4 and 5 drawers. Bench top in beech, which allows to perfectly fit a laminar flow ref. 7866. Leatherette armrests, adjustable in "2D".

### Banco del relojero

Mesa con altura regulable gracias a una manivela compuesta de mueble de 4 o 5 cajones. Meseta en haya que permite perfectamente de disponer el flujo laminar ref 7866. Apoyabrazos ajustables "2D" en polipiel.

N° 7866



### Flux laminaire

Garantit un environnement exempt de poussière (ISO 5). Commande simple d'utilisation avec vitesses réglables. En mode "ECO", le ventilateur ne dépasse pas les 50 db. Eclairage intégré.

### Laminare Luftströmung

Garantiert ein staubfreies Umfeld (ISO 5). Einfach zu bedienende Steuerung mit regulierbarer Geschwindigkeit. Im „ECO“-Modus, überschreitet der Ventilator nicht 50 dB. Integrierte Beleuchtung

### Laminar Flow

Guarantees a dust-free environment (ISO 5). Easy-to-use control system with adjustable speed. When "ECO" mode, the ventilator doesn't exceed 50 db. Integrated lighting.

### Cabinas de flujo laminar

Garantiza un medio ambiente libre de polvo (ISO 5). Control digital simple de utilización con velocidad ajustable. En modo "ECO" el ventilador no exceda 50dB. Iluminación integrada.



# B I F L E X

SWISS MADE



N° 7943

## Air/vacuum pour établi

Système Biflex complet à contre-poids avec dispositif de blocage comprenant une soufflette et un crayon vacuum (une soufflette et deux crayons vacuum pour le Triflex, réf. 7943-TRI).

Les tubes sont orientables, flexibles et séparables pour une meilleure ergonomie.

## Luft/Vakuum für Arbeitstisch

Komplettes Biflex System mit Gegengewichte und Blockiervorrichtung. Integrierter Präzisionsbläser und Vakuum-Stift (ein Präzisionsbläser und zwei Vakuum-Stifte bei dem TriFlex Ref. 7943-TRI).

Für eine bessere Ergonomie sind die Rohre einstellbar, flexibel und trennbar.

## Air/Vacuum for Bench

Complete Biflex system with counterweights and locking device. Including a precision blower and a vacuum stylus (one precision blower and two vacuum styluses for the TriFlex ref. 7943-TRI).

To enhance ergonomics, the pipes are adjustable, flexible and separable.

## Aire/vacío para mesa de relojero

Sistema Biflex completo de contrapesos y dispositivo de bloqueo. Completo de tobera de aire y escobilla de vacío (1 tobera de aire y 2 escobillas de vacío para Triflex, Ref. 7943-TRI)

Los tubos son ajustables, flexibles y separables para garantizar una mejor ergonomía.

**N° 8809-R45**

 **swiss made**



**Crayon vacuum**

Débit réglable par poussoir, s'utilise avec une pompe vacuum ou sur le réseau.

**Vacuum stylus**

Flow adjustable by pusher, to be used with a vacuum pump or on the network.

**N° 8809-RD**

**Vakuum-Stift**

Regulierbarer Ausstoß durch Drücker, benutzt sich mit eine Vakuumpumpe oder auf dem Netz.

**Lápiz de vacío**

Producción ajustable por botón, se utiliza con una bomba vacuum o en la red.

**N° 8809-B-2**

**N° 8809-B-1**

*Très douce  
Sehr weich  
Very soft  
Muy suave*



**Brosses pour crayon vacuum**

Poils en matière synthétique.

**Brushes for vacuum stylus**

Synthetic bristles.



*Douce  
Weich  
Soft  
Suave*

**Bürsten für Vakuum-Stift**

Borsten aus Kunststoff.

**Cepillos par lápiz de vacío**

Pelos en materia sintética.

**N° 8809-B-3**



*Rude  
Hart  
Coarse  
Grueso*

## N° 7809-R45

🇨🇭 swiss made



### Soufflette de précision

Débit réglable par poussoir, s'utilise avec un compresseur ou sur le réseau.

### Precise bellows

Flow adjustable by pusher, to be used with a compressor or on the network.

## N° 7809-RD



### Genauigkeitsblasebalg

Regulierbarer Ausstoß durch Drücker, benutzt sich mit einem Kompressor oder auf dem Netz.

### Fuelle de precisión

Producción ajustable por botón, se utiliza con un compresor o en la red.

## R-COMBI

SWISS MADE

## N° 6100-230

*Pression  
Druck  
Pressure  
Presión*



*Vacuum  
Vakuüm  
Vacuum  
Vacío*



700 x 440 x 590 mm

### Compresseur Combi-vacuum avec sécheur d'air

Vacuum: -0.8 bars. Pressure: 8 bars. Niveau sonore: 40 dB. Débit: 50 L / min. Réservoir tampon: 2x14 L.

### Combi-vacuum compressor with air dryer

Vacuum: -0.8 bars. Pressure: 8 bars. Sound level: 40 dB. Flow: 50 L / min. Tank: 2x14 L.

### Kombi-Vakuüm-Kompressor mit Lufttrockner

Vakuüm: -0,8 bar. Druck: 8 bar. Geräuschpegel: 40 dB. Leistung: 50 L / min. Tank: 2x14 L.

### Compresor Combi-vacío con secador de aire

Vacío: -0,8 bar. Presión: 8 bar. Nivel de ruido: 40 dB. Flujo: 50 L / min. Tanque: 2x14 L.



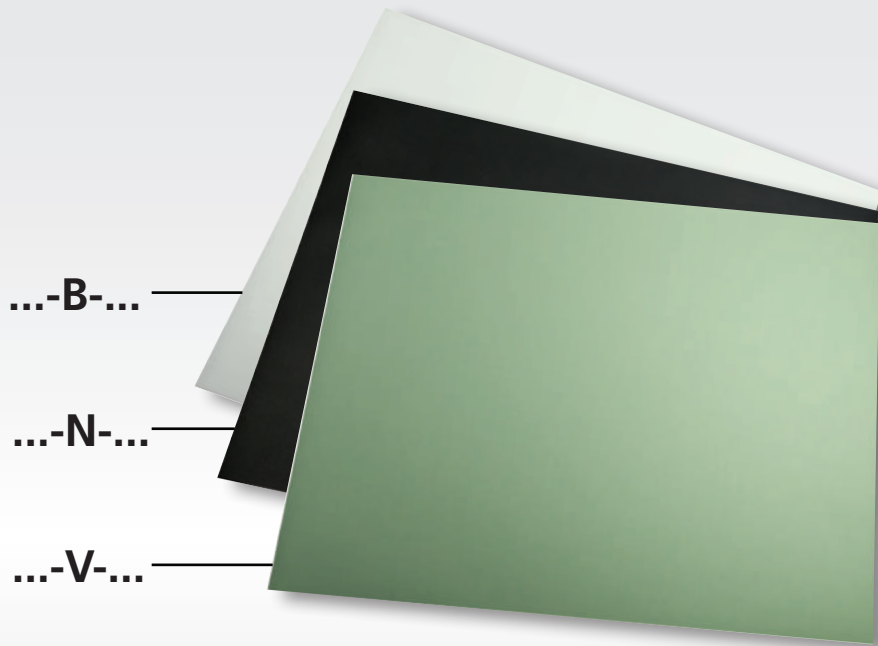

...-01

 1 x

...-10

 10 x

 swiss made

**N° 5808-...** 320 x 240 x 1.5 mm

### Sous-mains autocollant

Surface structurée, rigide et résistante à l'alcool isopropylique, partie inférieure autocollante.

### Selbstklebend Arbeitsunterlage

Strukturierte, steife und Isopropylalkohol-resistente Oberfläche, selbstklebende Unterfläche.

### Self-adhesive bench mat

Structured, stiff and isopropyl alcohol resistant surface, adhesive undersurface.

### Carpeta de mesa auto-adhesivos

Superficie estructurada, rígido y resistente al alcohol isopropílico, parte inferior adhesiva.

**N° 6808-B-...** 320 x 240 x 0.6 mm

### Sous-mains autocollants fins

Surface lisse, rigide et résistante aux solvants, partie inférieure autocollante.

### Selbstklebend zwecke Arbeitsunterlage

Glatte, steife und Lösungsmittel beständige Oberfläche, selbstklebende Unterfläche.

### Fine self-adhesive bench mat

Flat, stiff and solvent resistant surface, adhesive undersurface.

### Carpeta de mesa auto-adhesivos finos

Superficie lisa, rígida y resistente a disolventes, parte inferior adhesiva.

**N° 7808-...** 320 x 240 x 2 mm

### Sous-mains antidérapants

Surface légèrement structurée, souple et résistante à l'alcool isopropylique, partie inférieure antidérapante.

### Rutschfeste Arbeitsunterlage

Leicht strukturierte, flexible und Isopropylalkohol-beständige Oberfläche, rutschfeste Unterfläche.

### Anti-skid bench mat

Lightly structured, flexible and isopropyl alcohol resistant surface, anti-skid undersurface.

### Carpeta de mesa antideslizante

Superficie ligeramente estructurada, flexible y resistente al alcohol isopropílico, parte inferior antideslizante.

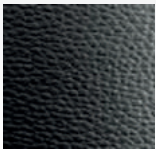

*En simili-cuir avec rembourrage en silicone.  
Aus Kunstleder mit Silikon-Polsterung.  
In leatherette with silicone padding.  
Piel sintética y relleno de silicona.*



### Accoudoirs amovibles

Paire d'accoudoirs ergonomiques anti-dérapants en simili-cuir. Idéal pour des plans de travail non équipés d'accoudoirs.

### Abnehmbare Armlehnen

Paar ergonomische und rutschfeste Armlehnen aus Kunstleder. Ideal für Arbeitsplätze, welche nicht mit Armlehnen ausgestattet sind.

### Removable armrests

Pair of ergonomic leatherette armrests which are non-slipping. Ideal for benches which are not equipped with armrests.

### Apoyabrazos amovibles

Pares de apoyabrazos ergonómicos, antideslizantes de cuero sintético. Ideal para superficies de trabajo que no están equipadas de apoyabrazos.

## N° 7804-SCOPE



lepsi

BY **BERGEON**

 swiss made

### Watch Scope

Le Watch Scope permet la mesure des performances (marche, amplitude, repère) de votre montre mécanique en seulement quelques secondes avec une grande précision via une application Android ou iOS sur tablettes et smartphones.

### Watch Scope

Der Watch Scope misst mit grosser Präzision die Höchstleistungen (Gangabweichung, Schwingungswerte, Merkzeichen) Ihrer mechanischen Uhr in wenigen Sekunden, über eine Applikation für Android oder iOS auf Tablets und Smartphones.

### Watch Scope

The Watch Scope measures accurately the performances (rate variation, amplitude, beat error) of your mechanic watch within a few seconds, over an application for Android or iOS for tablets and smartphones.

### Watch Scope

El Watch Scope permite la medida de la performance (marcha, amplitud, señal) de su reloj mecánico con una gran precisión via una aplicación Android o IOS sobre su tablet o smartphone.

N° 7804



73 x 60 x 80 mm

🇨🇭 swiss made

### Watch Analyzer

LeWatch Analyzer permet la mesure des performances (marche, amplitude, repère) de votre montre mécanique avec une grande précision via une application Android ou iOS sur tablettes et smartphones. Son support avec finition haut de gamme permet d'orienter votre montre bracelet dans toutes les positions nécessaires au contrôle performant d'un garde-temps.

### Watch Analyzer

The Watch Analyzer measures accurately the performances (rate variation, amplitude, beat error) of your mechanic watch, over an application for Android or iOS on tablets and smartphones. His high end finished support allows you to orient your wristwatch in all the needed position for a performant control of a timepiece.

lepsi

BY **BERGEON**



### Watch Analyzer

Der Watch Analyzer misst mit grosser Präzision die Höchstleistungen (Gangabweichung, Schwingungssweite, Merkzeichen) Ihrer mechanischen Uhr, über eine Applikation für Android oder iOS auf Tablets und Smartphones. Sein erstklassig verarbeiteter Ständer ermöglicht die Orientierung Ihrer Armbanduhr in allen notwendigen Position zur effizienten Kontrolle eines Zeitmessers.

### Watch Analyzer

El Watch Analyzer permite la medida de la performance (marcha, amplitud, señal) de su reloj mecánico con una gran precisión via una aplicación Android o IOS sobre su tablet o smartphone. Su soporte con acabado de alta calidad permite orientar su reloj de pulsera en todas las posiciones necesarias al control de un reloj.



## N° 7804-PRO

 swiss made

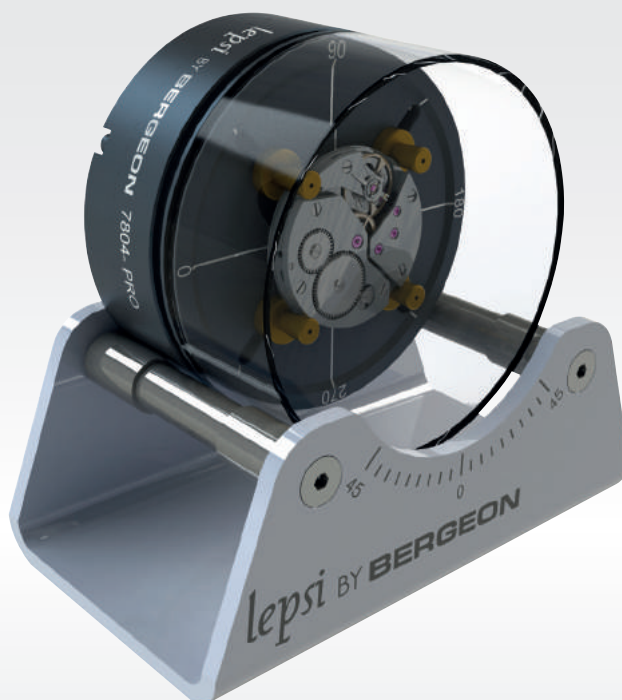

*lepsi*

BY **BERGEON**

### Watch Pro

Le Watch Pro permet la mesure des performances (marche, amplitude, repère) de votre montre mécanique avec une grande précision via une application Android ou iOS sur tablettes et smartphones. L'application mobile du Watch Pro comprend toutes les fonctions nécessaires au contrôle d'un garde-temps. Son support en 2 parties permet d'orienter des mouvements horloger ainsi que des têtes de montres dans toutes les positions nécessaires au contrôle de marche, y compris les intermédiaires. La hauteur réduite du module acceptant le mouvement assure un travail aisé sur la raquetterie. Une cloche transparente amovible permet de protéger le mouvement durant les opérations de mesures.

### Watch Pro

Der Watch Pro misst mit grosser Präzision die Höchstleistungen (Gangabweichung, Schwingungswerte, Merkzeichen) Ihrer mechanischen Uhr, über eine Applikation für Android oder iOS auf Tablets und Smartphones. Die mobile Applikation vom Watch Pro enthält alle notwendigen Funktionen zur Kontrolle eines Zeitmessers. Sein Ständer in zwei Stücke ermöglicht die Orientierung des Uhrwerks sowie des Uhrenkopfes in allen notwendigen Positionen zur Gangkontrolle, sogar der Zwischenpositionen. Die niedrige Höhe des Moduls, welches das Uhrwerk aufnimmt erlaubt ein vereinfachtes Arbeiten auf der Rückervorrichtung. Eine durchsichtige abnehmbare Glocke ermöglicht den Schutz des Uhrwerks während der Durchführung der Messung.

### Watch Pro

The Watch Pro measures accurately the performances (rate variation, amplitude, beat error) of your mechanic watch, over an application for Android or iOS for tablets and smartphones. The mobile application of the Watch Pro includes all the necessary functions for the control of a timepiece. His stand in two pieces allows you to orient your watch movement as well as the watch heads in all needed position for testing the rate of a watch, including the intermediate positions. The lower height of the module which accepts the movement provides a convenient work on the regulator assembly. A removable transparent bell allows the protection of the movement during the measuring operations.

### Watch Pro

El Watch Pro permite la medida de la performance (marcha, amplitud, señal) de su reloj mecánico con una gran precisión via una aplicación Android o IOS sobre su tablet o smartphone. La aplicación del Watch pro incluye todas las funciones necesarias para el control de un reloj. Su soporte en 2 partes permite de orientar el movimiento también con las cabezas del reloj en todas las posiciones necesarias para el control de marcha incluyendo la intermedia. La altura reducida que soporta el movimiento garantiza un trabajo fácil en la raquetería. Una campana transparente permite de proteger el movimiento durante las operaciones de medidas.

**B-WINDER**  
SWISS MADE

**N° 7801-N**



 **swiss made**

### **Appareil à remonter les montres automatiques**

Système de support montre unique assurant un centrage et une fixation parfaite, adaptable à toutes tailles de bracelet. Très silencieux. Utilisation simple et intuitive, mise en marche et arrêt par simple rotation manuelle du tambour. Programmé d'origine pour remonter tous les modèles de montres automatiques. Consommation inférieure à tout autre remontoir du marché (1 mA en marche et 0.01 mA en veille). Autonomie dépassant les 3 ans avec deux piles LR6/AA.

### **Gerät zum Aufziehen automatischer Uhren**

Einmaliger Uhrständer, welcher eine perfekte Zentrierung und Fixierung erlaubt, an alle Armbandgrößen anpassbar. Sehr leise. Einfache und intuitive Anwendung, Ein- und Ausschaltung durch einfache Drehung der Trommel. Werkeinstellungen geeignet für das Aufziehen von allen Modellen automatischer Uhren. Niedrigerer Energieverbrauch als alle anderen Aufzüge auf dem Markt (1 mA während dem Lauf und 0.01 mA auf standby). Autonomie länger als 3 Jahre mit zwei LR6/AA Batterien.

### **Winding machine for automatic watches**

Unique watch support system, providing a perfect centering and fastening of the watch and adjustable to any wristband size. Very silent. User-friendly and intuitive, starting and stopping by simple manual rotation of the drum. Factory settings suitable for all models of automatic watches. Lower power consumption than other winders on the market (1 mA when turning and 0.01 mA in standby mode). With two LR6/AA batteries, the T-Winder runs even longer than 3 years.

### **Aparato para dar cuerda a los relojes automaticos**

Sistema de soporte de reloj único que proporciona un centrado y una fijación perfecta, adaptable a todos los tamaños de la correa. Muy silencioso. Simple e intuitiva, iniciar y parar por simple rotación manual del tambor. Programada de origen para todos los modelos de los relojes automáticos. Consumo mas bajo que cualquier otro aparato del mercado (1mA en marcha y 0,01 mA en modo de espera). Autonomía superior a 3 años, con dos pilas LR6 / AA.

## N° 7044-PRO

 20 < 160°

*Mémorisation de 2 températures de consigne.  
 Speicher für 2 Soll-Temperaturen.  
 The heater can memorize 2 pre-set temperatures.  
 Memorización de 2 temperaturas de consigna.*

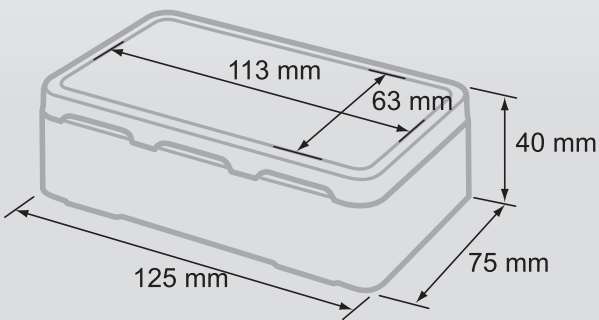

## N° 7044-VL

 20 < 140°



 swiss made

### Réchaud à température variable régulée

100 à 250 VAC. 50/60 Hz.

Témoin lumineux de chauffe.

### Heizplatte mit regulierbarer Temperatur

100 bis 250 VAC. 50/60 Hz.

Leuchtanzeige beim Heizen.

### Electric heater with adjustable temperature

100 to 250 VAC. 50/60 Hz.

Led for warning of heating.

### Estufa de temperatura variable

100 hasta 250 VAC. 50/60 Hz.

Testigo luminescente de calefacción.



N° 7965-...

swiss made  
patent pending



N° 7965-S10



Ø 0.50 - 0.60 - 0.80 - 1.00 - 1.20 - 1.40 - 1.60 - 2.00 - 2.50 - 3.00 mm

### Tournevis d'horloger avec profilé spécial

Corps en acier inox avec profilé spécial compatible avec cartouche 7965-C...  
Mèche conique en acier inox trempé 54HRC.  
Tête en matière synthétique POM autolubrifiant.  
Peut être utilisé sans cartouche dynamométrique.

### Uhrmacher Schraubendreher, speziell geriffeltes Profil

Aus Edelstahl mit speziellem Profil kompatibel mit den 7965-C... Trommeln.  
Konische Klinge aus gehärtetem Edelstahl 54HRC. Kopf aus synthetischem, selbstschmierendem POM-Material.  
Kann auch ohne Drehmoment-Trommel benutzt werden.

### Watchmaker screwdriver, special knurled profile

Handle made of stainless steel with special profile compatible with the 7965-C... cylinder.  
Conical blade made of hardened stainless steel 54HRC.  
Head made of synthetic material POM self-lubricant.  
Can be used also without torque barrel.

### Destornillador de relojero con perfil especial

Mango de acero inoxidable con perfil especial compatible con los cilindros 7965-C...  
Mecha cónica de acero inoxidable endurecido 54HRC.  
Cabezal de material sintético POM autolubricante.  
Se puede utilizar sin cartucho dinámico.

N° 7895-M-010-...  10x



N° 7895-T-...

*Tube plastique avec 2 mèches  
2 Ersatzklingen in Plastiktuben  
Plastic tube with 2 blades  
Tubo plástico con 2 mechas*

Ø 0.50 - 0.60 - 0.70 - 0.80 - 0.90 - 1.00 - 1.10 - 1.20 - 1.30 - 1.40 - 1.50 - 1.60 - 2.00 - 2.20 - 2.50 - 3.00 mm

### Mèches à flancs parallèles

En acier HSS 61 HRC.

### Klingen mit parallelen Flanken

Aus Stahl HSS 61 HRC.

### Blades with parallel-flanks

Steel HSS 61 HRC.

### Mechas con flancos paralelos

Acero HSS 61 HRC.



N° 7965-C...

**TORK  
SPEED**  
SWISS MADE  
PATENT PENDING

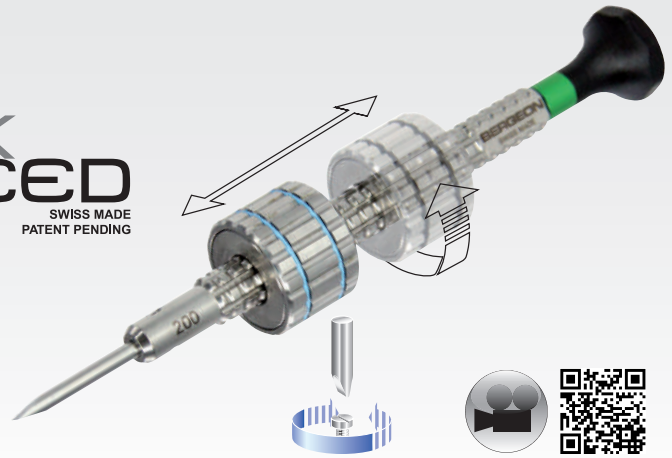

10 - 15 - 20 - 25 - 30 - 35 - 40 - 45 - 50 - 55 - 60 mNm

### Cartouche dynamométrique amovible

Acier inox. S'adapte sur tous les tournevis dédiés référence 7965-...  
Couple pré réglé et fixe: 10 à 60 mNm.  
Bidirectionnelle. Positionnable sur toute la longueur du tournevis.  
Possibilité de monter 2 cartouches sur le tournevis.

### Abnehmbare dynamometrische Trommel

Aus Edelstahl. Passt auf alle Schraubendreher mit der Referenz 7965-...  
Eingestelltes, festes Drehmoment: 10 bis 60 mNm.  
Bidirektionale Trommel. Kann auf der ganze Länge des Schraubendrehers positioniert werden.  
Möglichkeit den Schraubendreher mit 2 Trommeln auszustatten.

### Demountable dynamometric cylinder

Stainless steel. Fit on all specific screwdrivers with reference 7965-...  
Pre-set, fixed torque: 10 to 60 mNm.  
Bidirectional cylinder. Can be easily positioned on the whole length of the handle of the screwdriver.  
Possibility to equip the screwdriver with 2 cylinders.

### Cartucho dinamométrico amovible

Acero inoxidable. Se adapta en todos los destornilladores dedicados referencia 7965-...  
Cople preajustado y fijo: de 10 hasta 60 mNm.  
Bidireccional. Posicionable en todo el largo del destornillador.  
Posibilidad de montar 2 cartuchos en el destornillador.

N° 7965-GS

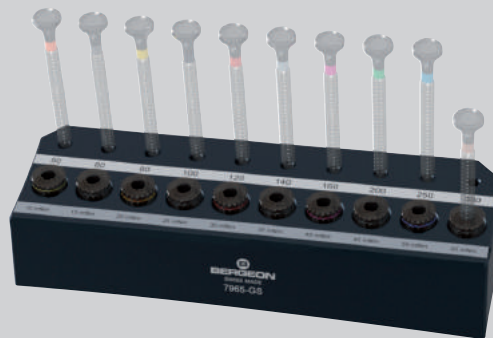

 swiss made

### Grand socle seul

Pour 10 tournevis d'horloger avec profilé spécial et 10 cartouches dynamométriques amovibles.  
En aluminium.

### Grosser Ständer einzeln

10 Uhrmacher Schraubendreher, speziell geriffeltes Profil und 10 abnehmbare, dynamometrische Trommeln. Aus Aluminium.



### Single big base

For 10 watchmaker screwdrivers with special profile and 10 removable dynamometric cylinders.  
In aluminum.

### Gran soporte recto solo

Para 10 destornilladores de relojero con perfil especial y 10 cartuchos dinamométricos amovibles.  
De aluminio.

**Contenu - Inhalt - Content - Contenido**

-  6745-G: 1x 040/060/080/1.00/1.50/2.00 mm
-  6745-M: 2x 080/1.00/1.20 mm
-  6745-MC: 1x 1.50/2.00 mm

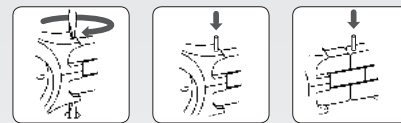

**B-PRESS**  
SWISS MADE



**Potence multi-usage**

En matériau composite.  
Pour chasser et déchasser les goupilles, visser et dévisser les vis des bracelets de montres.

**Multifunction Press**

Made of composite material.  
To insert and remove pins as well as to screw and unscrew watch bracelets.

**N° 8745-BD**

*Broche avec cannelures spéciales permettant de monter les cartouches dynamométriques réf. 7965-C... Permet de maîtriser le serrage des vis de bracelets à un couple déterminé.*

*Brosche mit speziellen Rillen um dynamometrische Trommeln mit der Referenz 7965-C... zu montieren. Ermöglicht das kontrollierte Anziehen der Armbandschrauben mit einem bestimmten Drehmoment.*

*Runner with special flute to fit dynamometric cylinders with the reference 7965-C... Allows the controlled tightening of bracelet screws with a pre-defined torque.*

*Husillo acanalado con ranuras especiales para el montaje de los cartuchos ref. 7965-C ... Permite apretar los tornillos de pulseras a una fuerza específica.*

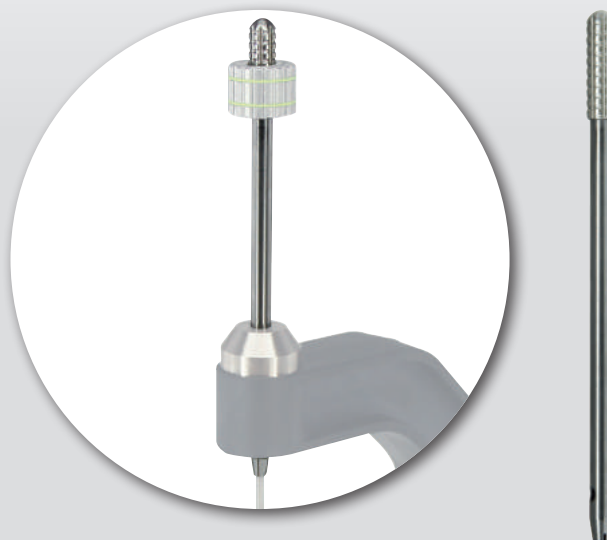

**Multifunktions-Pressstock**

Im Verbundwerkstoff.  
Für das Ein- und Auspressen von Sperrstiften, An- und Abschrauben von Uhrenarmbänder-Schrauben.

**Prensa multi-usos**

De material plástico compuesto.  
Para embutir y sacar las clavijas, para atornillar y destornillar las pulseras de relojes.



# ROTCPRESS

SWISS MADE

N° 8923



*Accessoires supplémentaires  
Weiteres Zubehör  
Additional accessories  
Accesorios adicionales*



8923-P-2892

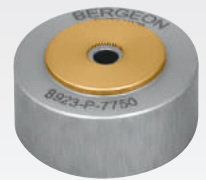

8923-P-7750

6923-T-28920

6923-T-7750

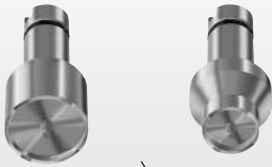

## Potence à verrouiller et déverrouiller les masses oscillantes

En matériau composite.

Stable, précise, utilisation simple, multi calibres.  
Avec 2 têtes en acier inox à changement rapide.

## Presstock zum Entund Anspannen des Schwingmassenriegels

Im Verbundwerkstoff.

Stabil, präzise, einfache Anwendung, Multikaliber.  
Mit 2 schnell auswechselbaren Köpfen aus Edelstahl.

## Press to release and lock the bolt of oscillating weights

Made of composite material.

Stable, precise, easy to use, multi calibres.  
With of 2 stainless steel heads, quick change.

## Potenza para desbloquear o bloquear el cerrojo de las masas oscilantes

De material plástico compuesto.

Estable, preciso, utilización simple, multi calibros.  
Con 2 cabezas de acero inoxidable a cambio rápido.

## B-SETTING4

SWISS MADE

N° 8935



### Potence à 4 broches pour poser les aiguilles

Tasseaux en matière synthétique interchangeables.  
Base: Ø 31 mm. Guidage précis des broches.  
Grande précision de positionnement.

### Setting tool with 4 runners for hands

Interchangeable stakes made of synthetic material.  
Base: Ø 31 mm. Enhanced guidance of the spindles.  
High precision of positioning.

*La broche "Limite Force" s'adaptant sur nos potences réf. 8935 permet à l'utilisateur de limiter la force de chasse exercée sur les aiguilles grâce à un système de débrayage. Cette force peut être réglée à l'aide d'un tournevis dans une plage de 5N à 40N avec une précision de ±15%*

*Die "Limite Force" Brosche, welche auf unsere Presstöcke 8935 passt, ermöglicht dem Benutzer die auf Zeiger ausgeübte Ausschlagskraft, durch ein Auskupplungssystem zu beschränken. Diese Kraft kann durch einen Schraubenzieher eingestellt werden, von 5N bis 40N mit einer Präzision von ±15%.*

*The "Limite Force" Runner, which fits with our 8935 setting tools, enables the user to limit the output force on hands through a gear system. This force can be regulated with a screwdriver, from 5N to 40N with a precision of ±15%.*

*El Husillo "Limitación de fuerza" se adapta a nuestra prensa ref 8935 permite al usuario de limitar la fuerza de caza aguja ejercida a través de un sistema de desacoplamiento. Esta fuerza se puede ajustar con un destornillador en una gama de 5 N a 40 N con una precisión de ± 15%.*

N° 8935-LF



### Presstock mit 4 Spindeln zum Zeigeretzen

Austauschbare Tragsteine aus synthetischem Material. Basis: Ø 31 mm. Präzise Führung der Spindeln. Grosse Präzision in der Positionierung.

### Prensa con 4 husillos para colocar las agujas

Tases de material sintético intercambiables.  
Base: Ø 31 mm. Guía de los husillos mejorada.  
Posicionamiento mas preciso.

## N° 8404-S04

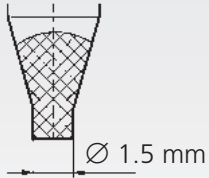

Ø D: 0.6 - 1.2 - 1.6 mm



 swiss made

### Assortiment de chasse-aiguilles à tête tournante, sur socle

Outils chasse-aiguilles avec embout en matière synthétique transparente. Tête tournante permettant un indexage facilité des aiguilles.

### Sortiment an Zeigeraufsetzer mit drehendem Kopf, auf Ständer

Zeigeraufsetzer mit synthetischen Spitzen. Drehender Kopf für eine vereinfachte Indexierung der Zeiger.

### Assortment of hand setting tools with rotating head and base

Hand setting tools with tips in synthetic material. Rotating head for an easy indexing of the hands.

### Surtido de útiles coloca agujas con cabeza giratoria, sobre soporte

Herramientas colocar agujas con punta de plástico transparente. Cabeza giratoria para facilitar la indexación de las agujas.

## N° 7404-S03

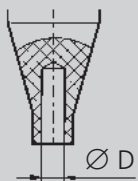
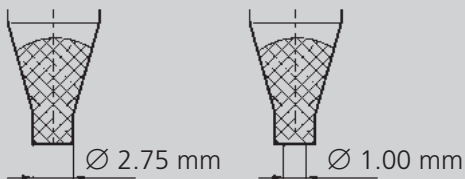

Ø D: 1.00 - 0.50 / 1.50 - 0.80 mm



 swiss made

### Assortiment de chasse-aiguilles sur socle

Outils chasse-aiguilles avec embout en PVC.

### Sortiment an Zeigeraufsetzer, auf Ständer

Zeigeraufsetzer mit PVC Spitzen.

### Base with an assortment of hand setting tools

Hand setting tools with tips in PVC.

### Surtido de útiles coloca agujas sobre soporte

Herramientas de caza de la aguja de punta de PVC.



## N° 30097-BC

Ø 100 mm



### Cloche et plateau

Incassable. Ininflammable.

### Cover and tray

Unbreakable. Non inflammable.

## N° 30097-RH



### Glocke und Teller

Unzerbrechlich. Nicht brennbar.

### Campana y bandeja

Irrompible. Ininflamable.



## N° 30097-XL

Ø 140 mm



### Cloche et plateau XL

17 compartiments de différentes grandeurs, le compartiment central étant dimensionné de manière à recevoir des paniers de lavage ainsi que des coussins d'emboitage pouvant aller jusqu'à un Ø 85 mm.

### XL tray and cover

17 trays of various sizes, the central tray can receive cleaning baskets and casing cushions until Ø 85 mm.

### XL Teller und Glocke

17 verschieden grossen Fächern, das Zentralfach kann Reinigungskörbchen und Einschaltungskissen bis zu Ø 85 mm aufnehmen.

### Campana y bandeja XL

17 compartimentos de diferentes tamaños, el compartimento central está dimensionado para ser capaz de aceptar las cestas a lavar y almohadillas apoya relojes hasta Ø 85 mm.

N° 7499-...



N° 7499-A



Ø 22 → Ø 47 mm  1 mm

 swiss made

### Assortiment de tasseaux synthétiques réversibles à bords droits, avec insert

Pour la mise en place des lunettes de montres type. S'utilise également pour mettre en place certains fonds de boîtes.

### Sortiment von synthetischen, umkehrbare Einsätzen mit geraden Kanten, mit Kern

Zum Einsetzen der Spannringe der Uhrgehäuser. Kann ebenfalls zum Einsetzen von bestimmten Uhrböden verwendet werden.

### Assortment of reversible synthetic stakes with straight edges, with core

For fitting watch-case bezel.  
Can be used for fitting certain case backs.

### Surtido de tases sintéticos reversibles, con bordes rectos, con núcleo

Para colocar correctamente los biseles de relojes.  
Se utiliza también para colocar ciertos fondos de cajas.

N° 7956



### **Outil à découper les bracelets**

Permet de faire la mise à longueur de bracelets en cuir ou caoutchouc de manière simple et franche.

### **Stanzwerkzeug für Uhrenarmbänder**

Ermöglicht eine einfache und klare Kürzung von Leder- oder Kunststoffarmbänder.

### **Tool for cutting the watch straps**

Allows an easy and clear cut to length of leather or rubber watch straps.

### **Dispositivo para cortar las pulseras**

Permite de hacer el corte a la longitud de las pulseras de piel y caucho de manera sencilla y limpia.

N° 31228



Ecartement réglable - Einstellbare Pitch  
Adjustable Pitch - Ajustable de tono

 swiss made

### Dispositif pour perforer les bracelets

Dispositif permettant de percer des trous supplémentaires sur des bracelets cuir, entraxe parfaitement répétable et en ligne avec les trous déjà existants. Livré avec des outillages pour des  $\varnothing$  de trous 1.60 mm et 2.00 mm.

### Armbänderlochapparat

Gerät um zusätzliche Löcher in Lederarmbänder zu stechen, mit einem perfekt wiederholbaren Reihenabstand und im Einklang mit den bestehenden Löchern. Zugestellt mit Werkzeug für Löcher mit  $\varnothing$  1.60 mm und 2.00 mm.

### Watch-strap punching device

Tool to make holes in leather straps, with a perfectly repeatable distance and in line compared to the existent ones. Delivered with tools for holes with a  $\varnothing$  1.60 mm and 2.00 mm.

### Dispositivo para perforar las pulseras

Dispositivo para la perforación de huecos adicionales en las pulseras de cuero con una separación perfectamente repetible y en línea con los agujeros ya existentes. Viene con herramientas  $\varnothing$  de agujero 1.60 mm 2.00 mm.

N° 6767-SF



### Outil pour poser et enlever les barrettes à ressorts

Avec fourchettes standard et fourchette fine.

### Werkzeug zum Setzen und Entfernen der Federösen

Mit Standard Gabeln und feine Gabeln.

### Tool for fitting and removing spring-bars

With standard fork and fine fork.

### Útil para sacar y colocar pasadores de muelles

Con horquillas standard y horquillas finas.



**MASTER SERVICE**  
SWISS MADE

**N° 7815**



N° 6460-P



N° 7026-1



N° 3153



N° 1282-A



N° 4056-6



N° 2819-08-R

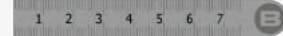

N° 30540



N° 2611-TN-2.5



N° 7039



N° 6789-N



N° 6744-P



2963-B



6x Ø 15 x 30 mm

N° 8745



N° 2510-N



N° 4932



3x  
N° 2819-A



3x  
N° 2819-B

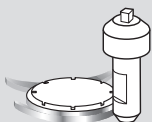

3x  
N° 2819-C

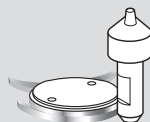

3x  
N° 2819-D



N° 6899-T...



N° 30081-...

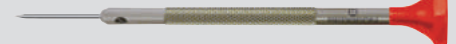

Ø 1.00 - 1.20 - 1.40 - 1.60 - 2.00 mm

### Mallette Master Service

Pour le changement des piles et mise à taille des bracelets. Ouverture et fermeture des fonds de boîtes vissés.

Contient: 46 outils et accessoires spécialisés.

### Master Service Werkzeugkoffer

Für das Auswechseln der Batterien und Kürzen von Armbänder. Für das Öffnen und Schliessen von geschraubten Gehäuseböden.

Enthält: 46 spezialisierte Werkzeuge und Zubehörteile.

### Master Service Tool Case

For the batteries service, bracelets change and length setting. Opening and closing of the screwed back covers.

Contains: 46 specialized tools and accessories.

### Maletín Master Service

Para cambiar pilas y recortar las pulseras. Apertura y cierre de los fondos de cajas atornillados.

Contiene: 46 herramientas y acesorios específicos.

N° 5395-75 Ø 75 mm



COUSSIN  
GEL

N° 5395-55 Ø 55 mm



### Coussin d'emboîtement gel

Souple et ne raye pas les pièces.  
Epouse la forme de boîtes de différentes géométries.

### Einschalungskissen Gel

Weich und zerkratzt die Teile nicht.  
Nimmt die Form von unterschiedlichen Gehäusen an.

### Gel casing cushion

Soft and will not scratch the parts.  
Match the shape of watchcases with different geometries.

### Almohadilla apoya relojes gel

Blando para no dañar las partes.  
Sigue la forma de cajas de diferentes geometrías.

N° 7995

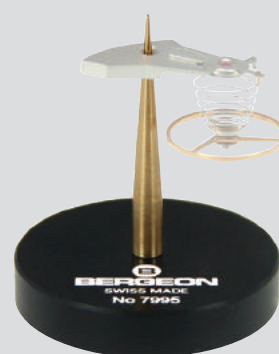

 swiss made

### Support coq

Permet à l'horloger de disposer le coq et son balancier-spiral de manière à ne pas polluer l'huile se trouvant sur les pivots de l'axe lors de décottages.

### Unruhkloben-Stütze

Ermöglicht dem Uhrmacher den Unruhkloben mit seiner Spiralfeder zu platzieren, ohne das Öl des Zapfens der Welle zu verschmutzen, während den Überholungen.

### Balance-cock support

Enables the watchmaker to position the balance-cock with his balance-spring, avoiding to pollute the oil on the staff pivot, during the corrections.

### Soporte "coq"

Permite que el relojero tenga el puente de volante y el volante de manera de no contaminar el aceite situado en el eje de giro durante las correcciones.

## N° 7153

Ø 60 mm. ⌀ 8 mm.



 swiss made

### Support pour cadrans

#### Nouvelle exécution.

En matière synthétique.  
Grâce aux très nombreux trous du support chaque pied de cadran trouve son emplacement sans difficulté.

### Träger für Zifferblätter

#### Neue Ausführung.

Aus synthetischem Material. Die sehr vielen kleinen Löcher ermöglichen den Zifferblätterfüßen immer und einfach ihren Platz zu finden.

### Base for dialplates

#### New execution.

In synthetic material.  
The many small holes allow an easy and simple positioning of the dialfeet.

### Zócalo para esferas

#### Nueva ejecución.

Materia sintética.  
Por la gran cantidad de agujeros los pies de la esfera se ubican con mucha facilidad.

## N° 2611-TN-...

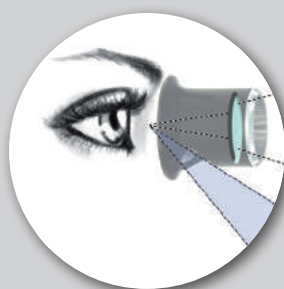

## N° 2611-TB-...



⌀ 6.7x / 5x / 4x / 3.3x / 2.8x / 2.5x

### Microscope d'horloger

En matière synthétique avec ouverture antibuée et de visibilité.

### Lupe für Uhrmacher

Aus synthetischem Material mit Antibeschlag- und Sicht-Öffnung.

### Watchmaker's eyeglass

Made of synthetic material with anti-mist and sight opening.

### Microscopio de relojero

De material sintético con abertura para la visibilidad y contra el empañado.

## N° 7305-EDU



### **Stéréomicroscope**

Simple, compact et conçu pour les laboratoires et environnements industriels, la qualité optique de ce binoculaire permet d'observer et de contrôler vos produits jusqu'aux petits détails grâce à son éclairage intégré et son grossissement allant de 8x à 40x.

### **Stereomikroskop**

Einfach, kompakt und in Laboratorien und industrielle Umfunde gedacht. Die optische Qualität dieses Binokulars ermöglicht die Beobachtung und Kontrolle Ihrer Produkte bis ins kleinste Detail dank der integrierten Beleuchtung und der Vergrößerung von 8x bis 40x.

### **Stereomicroscope**

Simple, compact and designed for laboratories and industrial environment. The optical quality of this binocular allows the observation and control of your products down to the most minute detail due to the integrated lighting and the magnification from 8x to 40x.

### **Estereomicroscopio**

Sencillo, compacto y diseñado para entornos industriales y laboratorios, la calidad óptica de este binocular permite observar y controlar sus productos a los pequeños detalles con su iluminación integrada y ampliación de 8x a 40x.

## N° 7305-CAM



### **Stéréomicroscope avec caméra**

Ce binoculaire dispose des mêmes spécificités que le modèle 7305-EDU mais embarque une caméra permettant de retransmettre l'image captée sur un Ipad via une application iOS

### **Stereomikroskop mit Kamera**

Diese Binokular besitzt die selben Spezifitäten, wie das Modell 7305-EDU aber hat zusätzlich eine Kamera, welche das erfasste Bild auf ein Ipad via einer iOS Applikation überträgt.

### **Stereomicroscope with camera**

This binocular has the same specificities as the model 7305-EDU, but further more has a camera, which transmits the captured view on a Ipad through an iOS application.

### **Estereomicroscopio con la cámara**

Binocular que tiene las mismas especificaciones que el modelo 7305-EDU, pero incorpora una cámara para transmitir la imagen capturada en un iPad a través de una aplicación para iOS



N° 8003-STD



### Microscope numérique Wifi

Résolution de photo et vidéo:  
1,3 MPx - 1280 x 1024, 640 x 480, 320 x 240.  
Grossissement réglable: 5x ~ 200x.  
Vitesse: jusqu'à 30 img/s.  
Lumière: 8 LED blanches réglables.

### Digitales Wifi-Mikroskop

Foto-und Video-Auflösung:  
1,3 MPx - 1280 x 1024, 640 x 480, 320 x 240.  
Einstellbare Vergrößerung: 5x ~ 200x.  
Bildfrequenz: bis zu 30 BpS.  
Lichtquelle: 8 einstellbare weisse LEDs.

### Digital Wifi microscope

Photo and video resolution:  
1.3 MPx - 1280 x 1024, 640 x 480, 320 x 240.  
Adjustable magnification: 5x ~200x.  
Rate: up to 30 fps.  
Light source: 8 adjustable white LEDs.

### Microscópio numérico Wifi

Foto y resolución de vídeo:  
1.3 MPx - 1280 x 1024, 640 x 480, 320 x 240.  
Ampliación ajustable: 5x ~ 200x.  
Velocidad: hasta 30 img / s.  
Luz: 8 LEDs blancos ajustables.

**N° 7774**



Ø 0.90 - 1.40 - 1.90 - 2.40 - 2.90 mm

 **swiss made**

**Quick Dim**

Accessoire pour pied à coulisse digital permettant de mesurer des profondeurs (de la même manière qu'un palpeur).

**Quick Dim**

Zubehör für digitale Schieblehre, welche die Messung der Tiefe erlaubt (auf gleiche Weise wie ein Taster).

**Quick Dim**

Accessory for digital sliding caliper, allowing the measuring of the depth (in the same way then a probe).

**Quick Dim**

Accesorio para pié de rey digital que permite la medida de profundidades (de la misma manera que una sonda).

**N° 30350-D-02**



 **swiss made**

**Outil à redresser les pivots des axes de balanciers**

Permet de redresser les pivots. 33 trous empierrés Ø 0.07 - 0.15 mm. Progression 0.025 mm.

**Zapfenrichtgerät**

Erlaubt das Richten von Zapfen. 33 Lagersteinlöcher Ø 0.07 - 0.15 mm. Progression 0.025 mm.

**Tool for straightening balance staff pivots**

Allows the pivots to be straightened. 33 jewelled holes Ø 0.07 - 0.15 mm. Progression 0.025 mm.

**Util para enderezar los pivotes de los ejes de volantes**













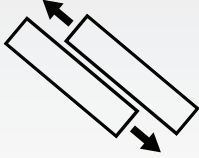

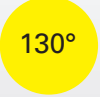



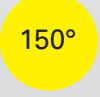

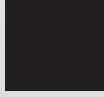
Permite enderezar los pivotes. 33 agujeros empedrados Ø 0.07 - 0.15 mm. Progresión 0.025 mm.

# Caractéristiques des embouts de brucelles

## Kenndaten der Korzangspitzen

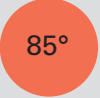
### Characteristics of the tweezers' tips

### Características de las puntas de las pinzas

	 ESD	 (C°) Résistance à la chaleur Hitze Resistenz Heat resistance Resistencia al calor	 Résistance chimique Chemische Resistenz Chemical resistance Resistencia química	 Résistance mécanique Mechanische Resistenz Mechanical resistance Resistencia mecánica	Couleur Farbe Color Color
<b>CFR</b> Fibre de carbone Kohlefaser Carbon fiber Fibra de carbono	Conductible Leitfähig  Conductible Conductivo	 130°			
<b>SVR</b> Teflon	Conductible Leitfähig  Conductible Conductivo	 150°			
<b>CPR</b> Carbon Peek	Dissipatif Dissipativ  Dissipative Disipativo	 260°			
<b>DGR</b> Delrin	Isolant Isolierend  Isolating Aislamiento	 85°			

  
Excellent  
Ausgezeichnet  
Excellent  
Excelente

  
Bon  
Gut  
Good  
Bueno

  
Faible  
Schwach  
Poor  
Bajo

## N° 6571-CFR-...

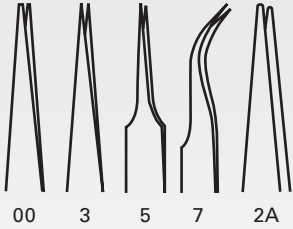

# CFR



 swiss made

Brucelles à embouts en fibre  
de carbone

Kornzange mit Spitzen aus Kohlefaser

Tweezers with carbon fiber tips

Pinzas con puntas en fibra de carbono

## N° 6571-SVR-...

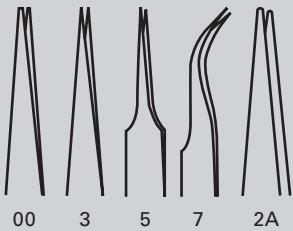

# SVR



 swiss made

Brucelles à embouts en Téflon

Kornzange mit Spitzen aus Teflon

Tweezers with tips in Teflon

Pinzas con puntas en Teflón





## N° 6571-CPR-...

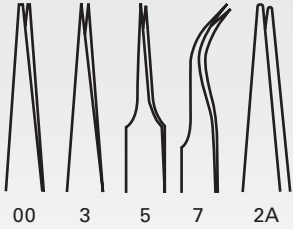

# CPR



 swiss made

Brucelles à embouts en Peek

Kornzange mit Spitzen  
aus Kunststoff Peek

Tweezers with tips in synthetic  
carbon Peek

Pinzas con puntas en Peek

## N° 6571-DGR-...

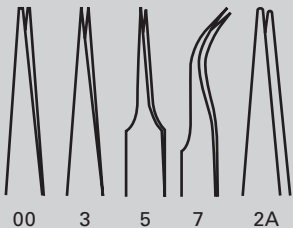

# DGR



 swiss made

Brucelles à embouts en Delrin blanc

Kornzange mit Spitzen aus weissem  
Delrin

Tweezers with tips in white Delrin

Pinzas con puntas en Delrin blanco

## N° 7572-ESD-...

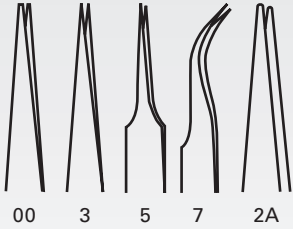

# ESD



 swiss made

### **Brucelles ESD revêtue d'une membrane caoutchouc-nitrile**

Manche revêtu d'une membrane en caoutchouc-nitrile vulcanisé, très résistante. ESD Safe dissipatif.

### **ESD Kornzange mit einer Nitril- Kautschuk Membran beschichtet**

Griff überzogen mit einer Membran aus vulkanisiertem Nitril-Kautschuk, sehr widerstandsfähig. Dissipativ ESD Safe.

### **ESD tweezers coated with nitrile rubber membrane**

Grip coated with a vulcanized nitrile rubber membrane, very resistant. Dissipative ESD Safe.

### **Pinzas ESD cubiertas de una membrana de caucho de nitrilo**

Mango cubierto con una membrana de caucho de nitrilo vulcanizado, muy resistente. ESD Safe disipativo.

## N° 7571-DC-...

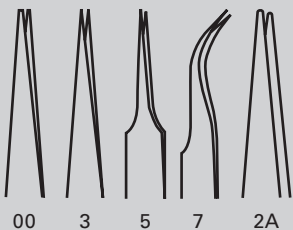

# DC

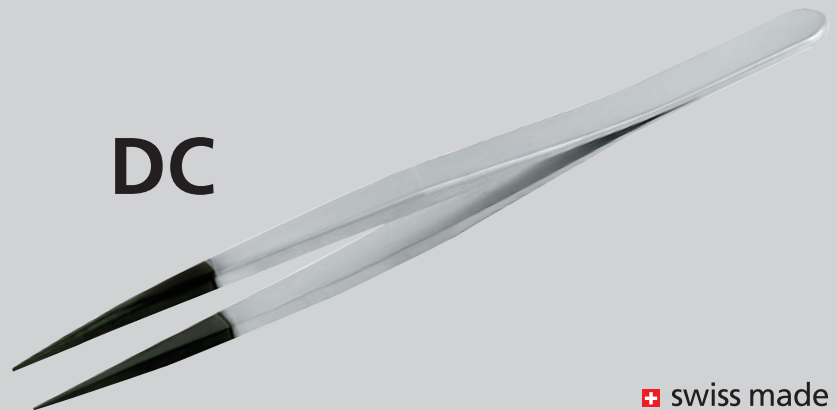

 swiss made

### **Brucelles à pointes durcies par traitement carbone**

Pointes revêtues d'une fine couche de carbone développant une structure cristalline semblable à un diamant naturel. Dureté très élevée: jusqu'à 80 GPa.

### **Kornzange mit gehärteten Spitzen durch eine Kohlenstoffbehandlung**

Spitzen überzogen mit einer dünnen Kohlenstoff Schicht entfaltet eine Kristallstruktur, welche einem Naturdiamanten ähnelt. Sehr hohe Härte: bis zu GPa.

### **Tweezers with hardened tips by diamond coating**

Tips coated with a thin carbon layer, developing a crystalline structure similar to a natural diamond. Very high level of hardness: until 80 GPa.

### **Pinzas con puntas endurecidas con tratamiento de carbono**

Puntas recubiertas de una capa delgada de carbono desarrollando una estructura cristalina similar a un diamante natural. Dureza muy alta: hasta 80 GPa.



N° 6071-B-7

N° 6071-B-159



N° 6071-B-F

 swiss made

### Brucelles avec pointes en buis

Pour manipuler les composants délicats.

### Kornzange mit Spitzen aus Buchsbaumholz

Um feine Teilen zu handhaben.

### Tweezers with points in boxwood

To manipulate delicate pieces.

### Pinzas con puntas en boj

Para manipular los componentes delicados.

N° 7328



### Siège confort

Adaptable à tout type de chaises grâce à sa lanière de fixation. Il permet d'augmenter le confort d'assise de son l'utilisateur de manière conséquente.

### Komfort Sitz

Passt zu jedem Stuhl dank seinem Fixierungsriemen. Er steigert erheblich den Sitzkomfort von seinem Benutzer.

### Comfort seat

Adjustable to every chair due to the fastening straps. He enhances consistently the user's sitting comfort.

### Asiento de comodidad

Se adapta a todos los tipos de sillas con su correa de sujeción. Aumenta la comodidad del asiento del usuario, de manera consecuente.

**N° 7193**



Hauteur d'assise env.  
Sitzhöhe ca. **45-57 cm**  
Seat height approx.  
Altura del asiento aprox.

### **Chaise ergonomique d'horloger**

Assise et dossier en PU. Dossier basculant et réglable en hauteur.

Piètement à 5 branches en aluminium noir.

### **Ergonomischer Stuhl für Uhrmacher**

Sitzfläche und Rücklehne aus PU. Kippbare und höheninstellbare Rücklehne.

Mit 5 armigen Fusskreuz aus schwarzem Aluminium.

### **Ergonomic chair to watchmaker**

Seat and back made of PU. Tilttable and vertically adjustable back.

On 5 branch pedestal in black aluminum base.

### **Sila ergonómica de relojero**

Asiento y respaldo de la PU . la inclinación del respaldo y altura ajustable.

Pie 5 radios de aluminio negro.



**DAUPHIN** by **UNIQU**  
INDUSTRY SOLUTION

**N° 7188-ISO8**



Hauteur d'assise env.  
Sitzhöhe ca. **42-62 cm**  
Seat height approx.  
Altura del asiento aprox.

### **Chaises ergonomiques**

Certifiée salle blanche ISO 8. Pack ergonomie selon recommandation SUVA PRO et Convention patronale de l'industrie horlogère Suisse. Placat et dossier rembourré rembourrés, revêtu de similicuir. Roulettes doubles de sécurité pour sols durs.

### **Ergonomische Stühle**

Reinräume ISO 8 zertifiziert. Ergonomie-Pack gemäss den Empfehlungen von SUVA PRO und des Arbeitgeberverbandes der Schweizerischen Uhrenindustrie. Platz und Rücklehne gepolstert und mit Kunstleder Überzug. Doppelte Sicherheitsrollen für harte Böden.

### **Ergonomic chairs**

ISO 8 certified clean rooms. Ergonomic package in accordance with the recommendations of SUVA PRO and the Employers' Federation of the Swiss watch industry. Padded seat and back pad and with a leatherette cover. Double security roles for hard floors

### **Sillas ergonómicas**

Certificadas para sala blanca ISO 8. Pack ergonomía según las recomendaciones SUVA PRO y la convención de la industria relojera Suiza. Asiento y respaldo acolchado tapizado, cubiertas de cuero sintético. Ruedas dobles de seguridad para suelos duros.

**DAUPHIN** by **UNIQ**  
INDUSTRY SOLUTION

**N° 7194**

Hauteur d'assise env.  
Sitzhöhe ca.  
Seat height approx.  
Altura del asiento aprox.

**42-62 cm**



### **Chaises ergonomiques**

Pour laboratoire et production avec système synchro-activ-balance et réglage individuel de la profondeur de l'assise. Réglage individuel du rappel de force, dossier réglable en hauteur avec support lombaire intégré. Placets et dossier rembourrés revêtus de similicuir. Roulettes doubles de sécurité pour sols durs.

### **Ergonomic chairs**

For laboratories and production with a synchro-active-balance system and individual setting for the seat depth. Individual restoring force, height adjustable backrest with integrated lumbar support. Double security roles for hard floors.

### **Ergonomische Stühle**

Für Laboratorien und Produktion mit einem synchro-aktiv-balance-System und individueller Einstellung der Tiefe des Sitzes. Individuelle Rückstellkraft, höheninstellbare Rücklehne mit integrierter Lendenwirbelstütze. Platz und Rücklehne gepolstert und mit Kunstleder Überzug. Doppelte Sicherheitsrollen für harte Böden.

### **Sillas ergonómicas**

Para laboratorio y producción con el sistema synchro-activ-equilibrio y ajuste individual de la profundidad del asiento. ajuste individual de la fuerza de recuperación, altura del respaldo ajustable con soporte lumbar integrado. Asiento y tapizado trasero recubierto de polipiel. Ruedas dobles de seguridad para suelos duros.

**N° 7007-21 \*\*\***

∅ 2.00 mm  20 x

**N° 7007-23 \***

∅ 2.00 mm  75 x

**N° 7007-26 \*\*\*\*\***

∅ 2.00 mm  10 x

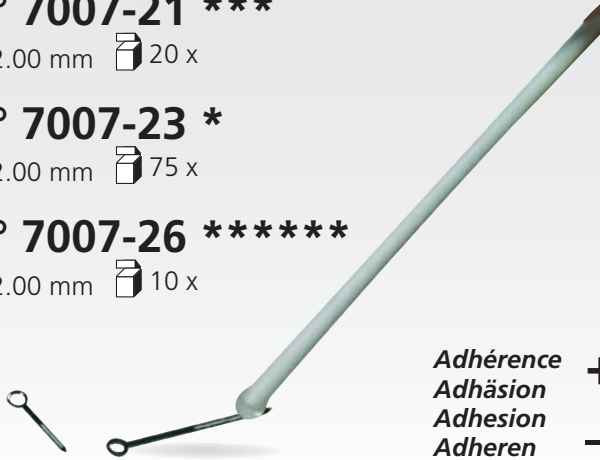

*Adhérence* +\*\*\*\*\*  
*Adhäsion* +\*\*\*\*\*  
*Adhesion* +\*\*\*\*\*  
*Adheren* -\*



**N° 7007-22 \***

∅ 3.20 mm  10 x

**N° 7007-25 \*\*\***

∅ 2.80 mm  10 x

### Sticks collants pour le nettoyage et la manipulation de composants

Extrémité en polyuréthane. Lavable et réutilisable.

### Haftende Stäbchen für die Reinigung und Handhabung der Komponenten

Endstück aus Polyurethan. Waschbar und wiederverwendbar.

### Adhesive swabs for cleaning and handling of components

Head of polyurethane at the extremity. Washable and re-usable.

### Bastoncillos pegajosos por limpieza y manipulación de componentes

Extremos en poliuretano. Lavable y reutilizable.

**N° 7007-C**

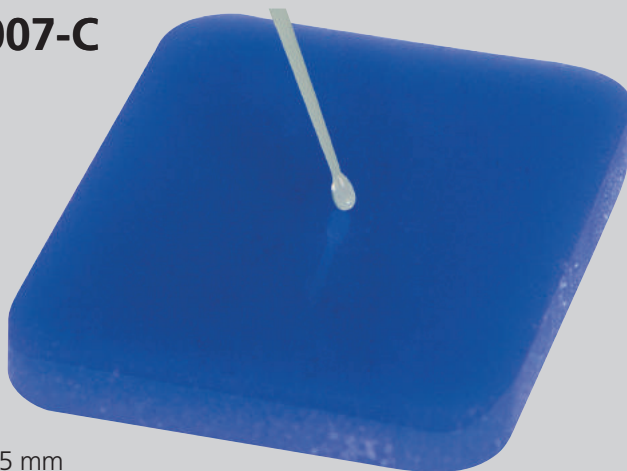

45 x 45 x 5 mm

**STICK  
CLEANER**

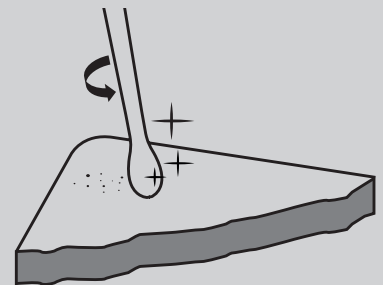

### Stick Cleaner pour le nettoyage des sticks collants

Pour récolter les impuretés sur les swabs autocollants 7007-21/22/23. Lavable à l'eau.

### Stick Cleaner für haftende Reinigungs-Stäbchen

Zum Säubern der haftenden Reinigungsstäbchen 7007-21/22/23. Mit Wasser abwaschbar.

### Stick cleaner for adhesive swabs

To collect the impurities on the self-adhesive swabs 7007-21/22/23. Water washable.

### Stick Cleaner para la limpieza de los bastoncillos autoadesivos

Para recoger las impurezas sobre los swabs autoadesivos 7007-21/22/23. Lavable con agua.

## N° 2583-...

*Bois de hêtre.  
Buchenholz.  
Beech wood.  
En madera de haya.*



L: 150 mm

Ø 2.0 - 3.0 - 4.0 - 6.0 mm

**Chevilles de bois**

**Pegwood**

## N° 2584-...

*Bois de charme.  
Hainbuchenputzholz.  
In hornbeam wood.  
En madera de álamo*

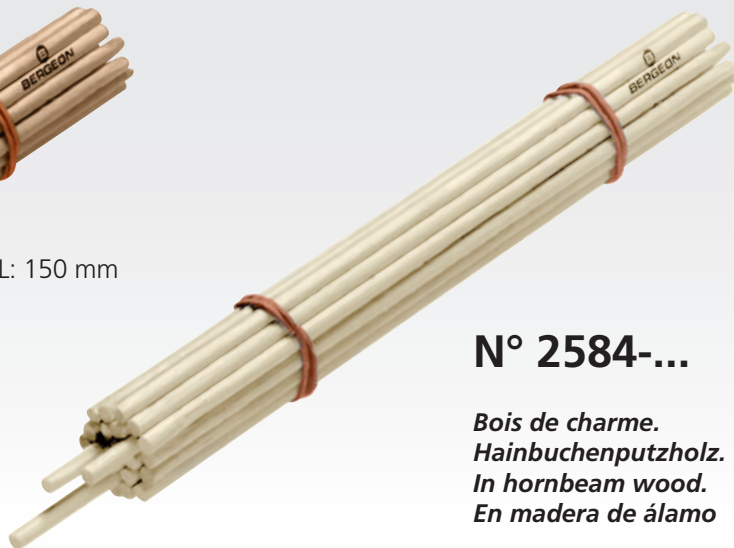

Ø 3.0 - 4.0 - 6.0 mm

**Putzhölzer**

**Palillos de madera**

## 7216

### **Cheville de nettoyage en matière naturelle**

Idéal pour le grattage d'excédent de colle sur les glaces de montres. Ne raye pas les métaux précieux ni les matières tendres. Ne laisse aucune trace. Réaffutable.

### **Cleaning sticks made from natural material**

Perfect for removing glue residues from glasses watches. Avoids scratching on precious metals as well as on soft materials. Don't leaves traces. Can be re-sharpened.

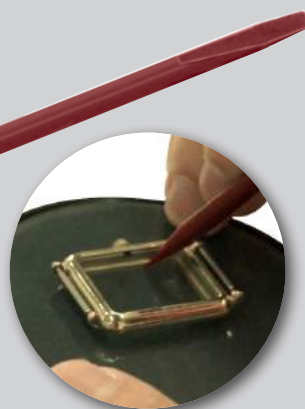

### **Reinigungstäbbchen aus natürlichem Material**

Idéal für das Entfernen von Kleber Rückstände auf den Uhrengläser. Verhindert das Verkratzen von Edelmetalle sowie weiche Materialien. Hinterlässt keine Spuren. Wiederschleifbar.

### **Palillos de limpieza de material natural**

Idéal para remover los residuos de pegamento de los cristales de relojes. No raya los metales preciosos ni los materiales blandos. No deja marcas. Se puede aguzar.





## N° 7040

230 x 280 mm

 50 x



### Tissus polypropylène

Pour tout nettoyage de pièces ou surfaces grasses, imbibé de 70% isopropyl, 30% eau déionisée.

**Propriétés:** Fort pouvoir dégraissant.

Tissu propre, pour cat. ISO3.

Ne relargue pas de fibres. Jetable.

### Polypropylen Tücher

Für Reinigung jeglicher fettigen Teilen oder Oberflächen. Mit 70% Isopropyl und 30% deionisiertem Wasser angereichert.

**Eigenschaften:** Stark entfettend. Sauberes Gewebe, für ISO3 Kategorie. Hinterlässt keine Fasern. Wegwerfbar.

### Polypropylene Wipers

For cleaning of greasy pieces and surfaces, soaked with 70% isopropyl and 30% of deionised water.

**Properties:** Strong grease-removing capacity.

Clean tissue for ISO3 category.

Does not reject fibres. Disposable.

### Toallitas polipropileno

Para toda la limpieza de las piezas o superficies grasas, prehumedecidas con 70% alcohol isopropilico y 30% agua desionizada.

**Propiedades:** Fuerte poder desengrasante. Tejido limpio, para cat. ISO3. No se deshilacha. Desechable.

## N° 7853-20

300 x 300 mm

 20 x



### Tissus microfibre blanc

240 g/m<sup>2</sup>, 80% polyester, 20% polyamide.

### Weisses Mikrofaser Gewebe

240 g/m<sup>2</sup>, 80% Polyester, 20% Polyamid.

### White microfiber wipers

240 g/m<sup>2</sup>, 80% polyester, 20% polyamide.

### Tejido de microfibra

240 g/m<sup>2</sup>, 80% poliéster, 20% poliamida.



## N° 7039

230 x 230 mm

 100 x



### Tissus 100% microfibre

Recommandé spécialement pour l'essuyage des pièces ou composants en or très sensibles aux rayures ainsi que verres de montres avec anti-reflet.

**Propriétés:** Lavable à 40° C. Non-contaminant. Ne relargue pas de fibres.

### 100% Mikrofaser Gewebe

Besonders empfehlenswert zum Abwischen von sehr kratzempfindlichen goldigen Stücken oder Bestandteilen, sowie Antireflex Uhren gläser.

**Eigenschaften:** Bei 40° C waschbar. Nicht kontaminierend. Hinterlässt keine Fasern.

### 100% Microfiber Wipers

Especially recommended for the wiping of gold items or components which are highly sensitive to scratches as well as anti-reflecting watch glasses.

**Properties:** Washable at 40°C. Non-contaminating. Does not reject fibres.

### Tejido 100% microfibra

Recomendado especialmente para el pulido de las piezas o los componentes de oro muy sensibles a las rayas así como los cristales de reloj con antireflejo.

**Propiedades:** Lavable a 40° C. - No contaminan. No se deshilachan.



## N° 7339

220 x 233 mm

 100 x



### Tissus 100% microfibre

Recommandé spécialement pour l'essuyage des pièces ou composants en or très sensibles aux rayures ainsi que verres de montres avec anti-reflet.

**Propriétés:** classe 1-10000. Tissu Stretch, excellente capacité d'absorption, lavable à 40° C, ne relargue pas de fibres.

### 100% Mikrofaser Gewebe

Besonders empfehlenswert zum Abwischen von sehr kratzempfindlichen goldigen Stücken oder Bestandteilen, sowie Antireflex Uhren gläser.

**Eigenschaften:** Klasse 1-10000. Aus dehnbarem Stoff, ausgezeichnete Saugkraft, zu 40° C waschbar, fuselfrei.

### 100% Microfiber Wipers

Especially recommended for the wiping of gold items or components which are highly sensitive to scratches as well as anti-reflecting watch glasses.

**Properties:** class 1-10000. Out of stretch fabric, excellent absorption, washable to 40° C, does not reject fibers.

### Tejido 100% microfibra

Recomendado especialmente para el pulido de las piezas o los componentes de oro muy sensibles a las rayas así como los cristales de reloj con antireflejo.

**Propiedades:** categoría 1-10000. Tejido Stretch, excelente capacidad absorbente, Lavable a 40° C. No se deshilachan.



## N° 7037-100

100 x 100 mm

 1200 x

## N° 7037-230

230 x 230 mm

 300 x



### Tissus cellulose/polyester

Spécialement adapté pour l'essuyage en général, pour petites et grandes surfaces.

**Propriétés:** non contaminant. Ne relargue pas de fibres. Jetable. Très absorbant.

### Gewebe aus Zellstoff/Polyester

Besonders geeignet zum Abtrocknen, von kleinen und großen Oberflächen.

**Eigenschaften:** Nicht ansteckend. Fuselfrei. Wegwerfbar. Grosse Saugkraft.

### Wipers Cellulose/Polyester

Especially adapted for wiping in general, for small and big surfaces.

**Properties:** Not contaminant. Do not reject fibres. Disposable. Highly absorbent.

### Tejidos celulosa/poliéster

Especialmente adaptado para limpieza de las superficies pequeñas y grandes.

**Propiedades:** No contaminan. No se deshilachan. Desechable. Muy absorbente.



## N° 7038

230 x 230 mm

 150 x



### Tissus 100% polyester

Tissus lavé à l'eau déionisée, ultra-propre, pour salles blanches, catégorie ISO3.

**Propriétés:** Non-contaminant. Ne relargue pas de fibres. Jetable. Moyennement absorbant.

### Gewebe 100% Polyester

In entionisiertem Wasser gewaschenes Gewebe ultrasauber, für Reinräume, Kategorie ISO3.

**Eigenschaften:** Nicht ansteckend. Fuselfrei. Wegwerfbar. Mittelmässige Saugkraft.

### Wipers 100% Polyester

Wipers washed with deionised water, ultra-clean, for white rooms, category ISO3.

**Properties:** Not contaminant. Do not reject fibres. Disposable. Fairly absorbent.

### Tejido 100% poliéster

Lavados al agua desmineralizada, ultralimpia, para salas blancas, categoría ISO3.

**Propiedades:** No contaminan. No se dishalachan. Desechable. Bastante absorbente.

N° 7966-...



Ø 15 - 18 - 21 mm



1440 x

N° 7968-...



Ø 15 - 18 - 21 - 24 mm



### Doigtiers en latex

**Antistatique, sans poudre.** 100% biodégradable.  
Salle blanche classe 1000.

### Latex-Fingerlinge

**Antistatisch, ohne Pulver.** 100% biologisch abbaubar.  
Reinraum Klasse 1000.

### Latex thimbles

**Antistatic, without powder.** 100% biodegradable.  
Cleanroom class 1000.

### Dediles de látex

**Antistático, sin polvo.** 100% biodegradable.  
Sala blanca clase 1000.

N° 7872



**Distributeur de doigtiers plexiglas**

**Fingerlinge-Spender Plexiglas**

**Thimbles dispenser acrylic glass**

**Dispensador de dediles pléxiglas**





Ø 60 mm

**N° 7982-60-20**

 20 x

**N° 7982-60-100**

 100 x

**N° 7982-85-20**

Ø 85 mm

**N° 7982-85-100**



### Rondelles de protection universelles

Pour protéger les composants lors de la décharge d'aiguilles, de lunettes et l'ouverture / fermeture de fonds pressés ou vissés. Résistantes et souples.

### Universale Schutzscheiben

Um die Komponenten zu schützen während Abnahme / Setzen von Zeiger und Lunetten sowie Öffnung / Schließung von geschraubten oder eingepressten Gehäuseböden. Widerstandsfähig und flexibel.

### Universal protection washers

To protect the components while take off / setting hands or bezels and opening/closing of screwed or pressured case backs. Resistant and flexible.

### Rodajas de protección universales

Para proteger los componentes durante la extracción de las agujas, de biseles y la abertura y cerradura de los fondos a presión o enroscados. Resistente y flexible.

Emploi Verwendung Application Usò	Observations Bemerkungen Observations Observaciones	 cm <sup>3</sup>	No
<b>8990 FIXODROP ES/K</b> <b>Solution concentrée.</b> Pour le traitement du plastique. <b>Konzentrierte Lösung.</b> Für die Behandlung von Plastik. <b>Concentrated solution.</b> For the treatment of plastics. <b>Solución concentrada.</b> Para el tratamiento del plástico		100	<b>8990-0100</b>
		1000	<b>8990-1000</b>
<b>8991 FIXODROP ES/K-10</b> <b>Solution prête à l'emploi.</b> Pour le traitement du plastique. <b>Gebrauchsfertige Lösung.</b> Für die Behandlung von Plastik. <b>Ready-to-use solution.</b> For the treatment of plastics. <b>Solución dispuesta para el uso.</b> Para el tratamiento del plástico.		100	<b>8991-0100</b>
		250	<b>8991-0250</b>
		1000	<b>8991-1000</b>
<b>8980 FIXODROP ES/BS</b> <b>Solution concentrée.</b> Diluer uniquement avec le produit: 8700-1000 ECOSOLV. Pour le traitement des rubis ainsi que pour l'acier, le laiton et autres métaux. <b>Konzentrierte Lösung.</b> Ist nur mit dem Produkt: 8700-1000 ECOSOLV zu verdünnen. Zur Behandlung von Rubin, sowie für Stahl, Messing und andere Metalle. <b>Concentrated solution.</b> Dilute only with: 8700-1000 ECOSOLV. For the treatment of ruby as well as steel, brass and other metals. <b>Solución concentrada.</b> Diluir únicamente con el producto: 8700-1000 ECOSOLV. Para el tratamiento de los rubis, así como el acero, el latón y otros metales.		100	<b>8980-0100</b>
		1000	<b>8980-1000</b>
<b>8981 FIXODROP ES/BS-10</b> <b>Solution prête à l'emploi.</b> Pour le traitement des rubis ainsi que pour l'acier, le laiton et autres métaux. <b>Gebrauchsfertige Lösung.</b> Zur Behandlung von Rubin, sowie für Stahl, Messing und andere Metalle. <b>Ready-to-use solution.</b> For the treatment of ruby as well as steel, brass and other metals. <b>Solución dispuesta para el uso.</b> Para el tratamiento de los rubis, así como el acero, el latón y otros metales.		100	<b>8981-0100</b>
		250	<b>8981-0250</b>
		1000	<b>8981-1000</b>
		30000	<b>8981-30000</b>
<b>8982 FIXODROP ES/BS-20</b> <b>Solution prête à l'emploi.</b> Pour le traitement des rubis ainsi que pour l'acier, le laiton et autres métaux. <b>Gebrauchsfertige Lösung.</b> Zur Behandlung von Rubin, sowie für Stahl, Messing und andere Metalle. <b>Ready-to-use solution.</b> For the treatment of ruby as well as steel, brass and other metals. <b>Solución dispuesta para el uso.</b> Para el tratamiento de los rubis, así como el acero, el latón y otros metales.		1000	<b>8982-1000</b>
<b>8700 ECOSOLV</b> <b>Solvant</b> pour 8980 Fixodrop ES/BS <b>Lösungsmittel</b> für 8980 Fixodrop ES/BS <b>Solvent</b> for 8980 Fixodrop ES/BS <b>Solvente</b> para 8980 Fixodrop ES/BS		1000	<b>8700-1000</b>

**MOEBIUS**  
member of  
**SWATCH GROUP**



*Nouveau solvant (ECOSOLV)*  
*Neu Lösungsmittel (ECOSOLV)*  
*New solvent (ECOSOLV)*  
*Nuevo solvente (ECOSOLV)*

## Epilame

Destiné aux traitements de surfaces pour éviter l'étalement de certaines huiles.

## Epilame

Für die Vorbehandlung von Oberflächen zur Verhinderung des Breitleufens von Öl.

## Epilame

For the use in surface treatment to prevent the spreading of oil.

## Epilame

Destinado a tratamiento de superficies para evitar el esparcimiento de ciertos aceites.



Retrouvez tous nos produits en ligne  
Finden Sie alle unsere Produkte online  
Find all our products online  
Encuentre todos nuestros productos online

[www.bergeon.ch](http://www.bergeon.ch)

 Bergeon SA

Outillages et équipements pour l'horlogerie, la bijouterie et la microtechnique

**BERGEON SA**  
11, av. du Technicum  
CH - 2400 Le Locle

Tél. + 41 32 933 60 00  
Fax + 41 32 933 60 01

[www.bergeon.ch](http://www.bergeon.ch)  
[info@bergeon.ch](mailto:info@bergeon.ch)